

- E** BASES DE TOMA
GB OUTLET SOCKETS

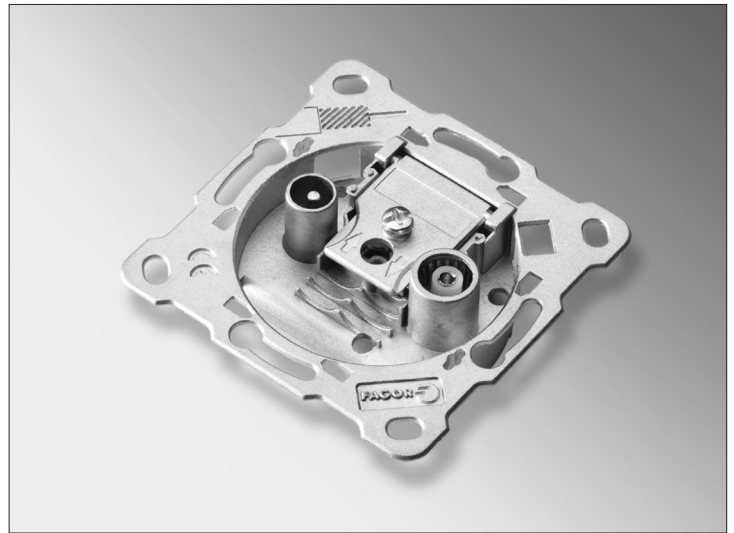

Frequency (MHz)	5	790	950	2300
TV	████████████████████			
SAT			████████████████████	

SERIE BSD LTE BSD LTE SERIES

E	GB	
MODELO	MODEL	BSD 201 S L
Referencia	Reference	85217
Nº de salidas	Nº of outputs	2
Banda cubierta	Band coverage	5 ÷ 2300 MHz
Atenuación de paso	Through losses	Individual* Single*
Atenuación de derivación	Derivation losses	0,5 1 1 1
Aislamiento entre salidas	Isolation	30 15 15 18
Pérdidas de Retorno	Return losses	10 6
Factor de apantallamiento	Shielding factor	75 65 55
Conectores de salida	Output connectors	IEC 9,5 (m) / (m) IEC 9,5 (h) / (f)
Dimensiones embalaje (20 u.)	Packing dimensions (20 u.)	300 x 165 x 85
Peso (20 u.)	Weight (20 u.)	2

* El modelo BSD 201 S L debe conectarse directamente al derivador o distribuidor.
 ** BSD 201 S L model must be connected directly to tap-off or splitter.

CONEXIONADO Y FIJACIÓN CONNECTION AND FIXING

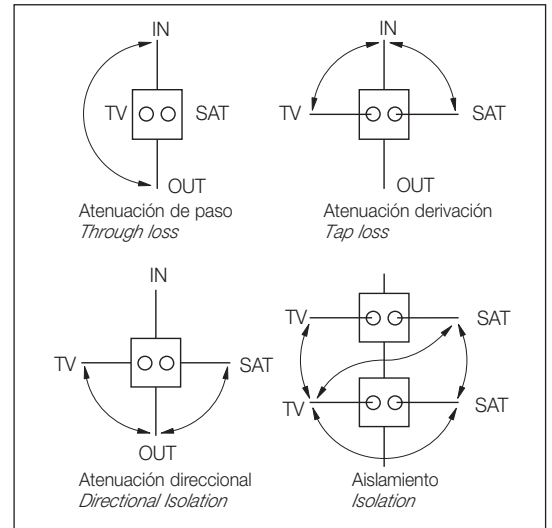
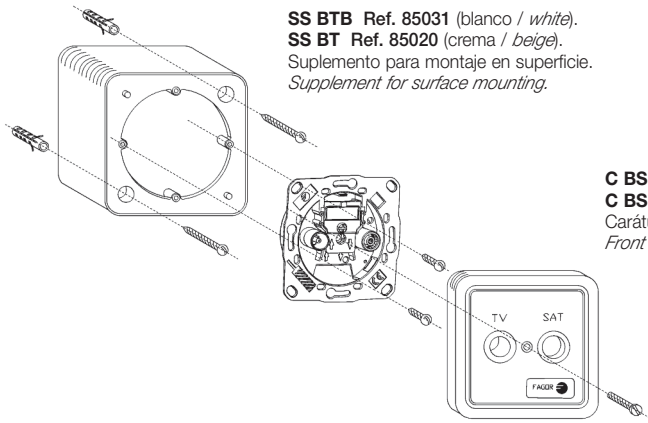

FAGOR

DECLARACION DE CONFORMIDAD DECLARATION DE CONFORMITÉ DECLARATION OF CONFORMITY DECLARAÇÃO DE CONFORMIDADE

Fabricante/ Fabricant/ Manufacturer/ Fabricante : **FAGOR ELECTRONICA, S.COOP.**

Dirección/ Adresse/ Address/ Direção : **Bº San Andrés s/n - P.O. Box 33
20500 MONDRAGON
(Guipúzcoa) Spain**

NIF / VAT : **F-20 027975**

Declara bajo su exclusiva responsabilidad la conformidad del producto :
Declare, sous notre responsabilité, la conformité du produit :
Declare under our own responsibility the conformity of the product :
Declara exclusiva responsabilidade a conformidade do producto :

BIF XX L y BSD XX L

Según los requerimientos de las Directivas del Parlamento Europeo:
Selon les especifications des Directives du Parlement Européen :
According to the specifications of directives of the European Parliament:
Com as especificações da Directivas do Parlamento Europeu:

EMC	2004/108/EC
LVD	2006/95/EC
RoHS	2011/65/EC

Para su evaluación se han aplicado las Normas:
Pour l'évaluation ont été appliqués les Normes:
For the evaluation, the following Standards were applied:
Para a avaliação, os seguintes Normas foram aplicados :

UNE - EN 60728-11: 2012
UNE - EN 50083-2: 2013

Fecha: **SEPT. 2015**
Date:

Firma:
Signature: **J.M. Saiz**
Calidad Tratamiento de Señal
Quality Dept., Signal Processing

Recomendaciones de pelado
para la conexión:
Peel recommendations for connection:

